

**1217 A/B**  
**FOTON AUMARK S**



**AMEC - AMÉRICA CAMINHÕES LTDA**  
Av. Brasil, 13.385 - Penha - Rio de Janeiro - RJ

**[www.amecrio.com.br](http://www.amecrio.com.br)**

 **Amec América Caminhões**  
 **@amec.rio**

**Maiores Informações : (21) 2104-0300**

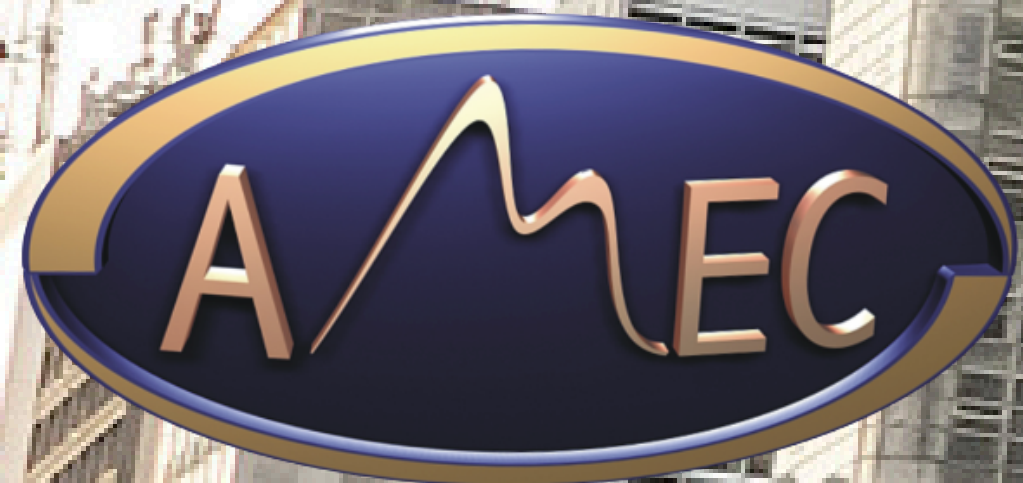

Garanta já o seu (21) 2104-0300

**1217 A/B AUMARK S**



**CARACTERÍSTICAS**  
**QUE FAZEM**  
**TODA DIFERENÇA**

**1217 A/B AUMARK S**

- Direção escamoteável
- Defletor aerodinâmico de série
- Rodado duplo no eixo traseiro (DT)
- Maior torque e melhor desempenho em subidas
- Motor Cummins com quatro válvulas por cilindro
- Cabine basculante e motor compacto e mais leve
- Acelerador eletrônico para utilização em implementos
- O mais avançado sistema de tratamento de emissão de gases



**FOTON**



## MOTOR

Fabricante / Modelo	Cummins F3.8
Nº de cilindros / Cilindrada (cm³)	4/3.760
Potência Líq. Máx.- cv @ rpm	170/2.600
Torque Líq. Máx.- Nm @ rpm	600/1.200 a 1.900
Sistema de Injeção	Common Rail
Norma de emissões	CONAMA P8
Tecnologia de Emissões	SCR++DOC+DPF

## TRANSMISSÃO

Fabricante / Modelo	ZF/ 6S558
Tipo / Acionamento	Manual / à cabos
Nº de marchas	6MT
Relação de transmissão	I:6,198 II:3,287 III:2,025 IV:1,371 V:1 VI:0,78 Ré 5,681

## EMBREAGEM

Fabricante / Tipo	Tipo seco, mola de diafragma
Diâmetro do disco (mm)	Φ362

## EIXODIANTEIRO

Modelo/Tipo	Viga "I" Aço forjado
Capacidade – Ton	4,0

## EIXO TRASEIRO

Capacidade – Ton	7,5
Relação de redução	4,778

## SUSPENSÃO

Molas parabólicas, amortecedores hidráulicos telescópicos de dupla ação. Barra estabilizadora.

Dianteiro: 3 lâminas

Traseira: 4+3 lâminas

## RODAS E PNEUS

Aro das rodas	Aço
Pneus	235/ 75 R17,5

## FREIOS

Freio de serviço	Ar, tambor nas rodas dianteiras e traseiras com ABS + ASR + ESC
Freio de estacionamento	Câmara de molas acumuladoras
Freio Motor	EAT

## Sistema Elétrico

Tensão nominal	24V
Bateria	2x (100 Ah)

## Volumes de abastecimento (L)

Combustível / material	200-A/160-B/60/ Alumínio
Tanque de ARLA 32 ("AdBlue")	30

## Dimensões (mm)

	A	/	B
Comprimento total	7995/6885		A
Largura máxima dianteira	2190		B
Altura	2335		C
Distância entre eixos	4500/3800		E
Largura máxima traseira	2150		D
Balanço dianteiro	1130		F
Balanço traseiro	2325/1955		G
Distância do solo	190		H
Bitola dianteira	1715		I
Bitola traseira	1680		J
Comprimento plataforma de carga	6150/5140		K

## Pesos (kg)

	A	/	B
Peso bruto total (PBT) - homologado	11500		
Peso em ordem de marcha (Total)	3.244/3.174		
Capacidade máx de carga útil + carroceria	8.256/8.326		
Capacidade técnica (Total)	12.000		
Eixo dianteiro	4.000		
Eixo traseiro	8.000		
Peso bruto total combinado (PBTC)	14.000		
Capacidade máx. de tração (CMT)	14.000		

Obs.: os pesos podem sofrer alterações devido aos itens opcionais. Tolerância + ou - 3%. (Referência NBR ISO 1176)

## Itens de Série

ABS+ASR+ESC	<input checked="" type="checkbox"/>
Volante multifuncional	<input checked="" type="checkbox"/>
DRL	<input checked="" type="checkbox"/>
Controle de Cruzeiro - Função ACC	<input checked="" type="checkbox"/>
Sensor de marcha ré	<input checked="" type="checkbox"/>
Campainha de marcha ré	<input checked="" type="checkbox"/>
MP3+Bluetooth	<input checked="" type="checkbox"/>
Janelas elétricas	<input checked="" type="checkbox"/>
Barra estabilizadora dianteira e traseira	<input checked="" type="checkbox"/>
Defletor de ar	<input checked="" type="checkbox"/>
AC eletrônico	<input checked="" type="checkbox"/>
Banco do condutor com amortecedor mecânico	<input checked="" type="checkbox"/>
7 polegadas MP5 + câmara de ré + bluetooth	<input type="checkbox"/>

opcional

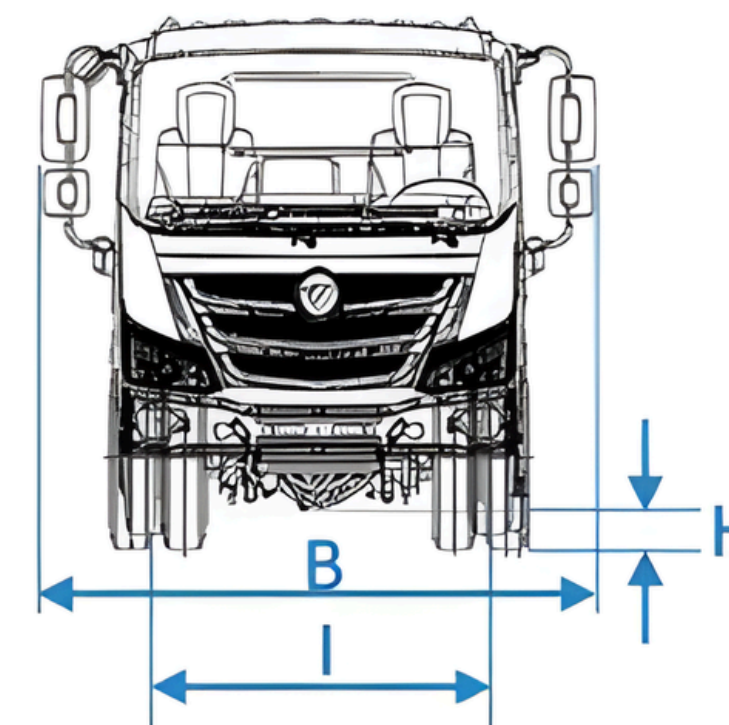
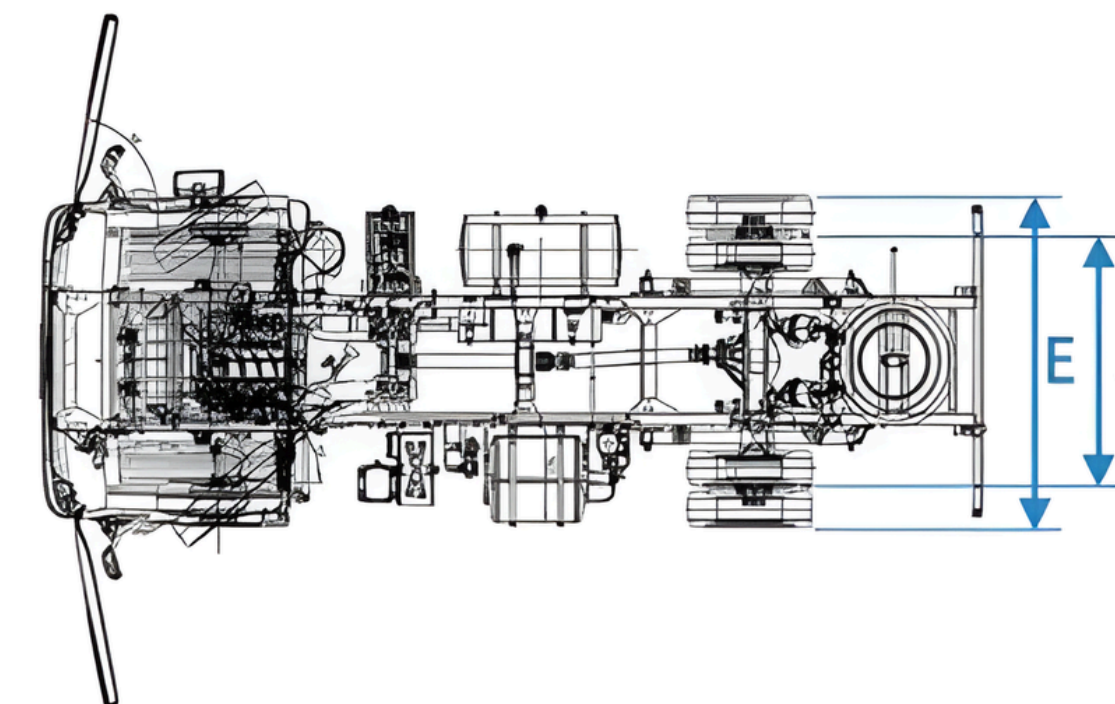
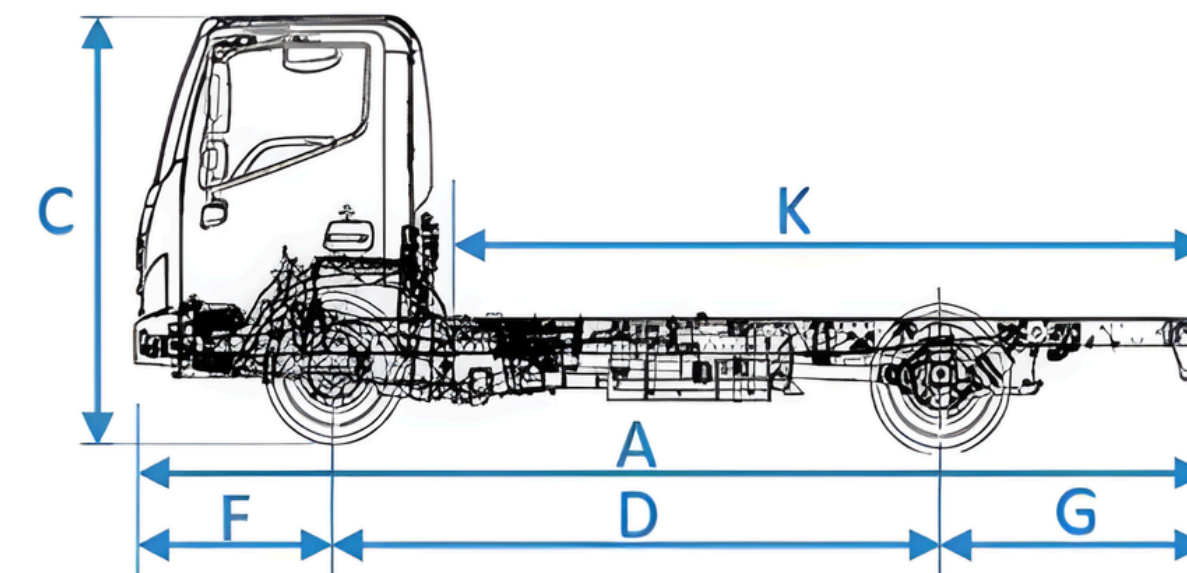

**1217 A/B AUMARK S**



FOTON



Maiores Informações : (21) 2104-0300

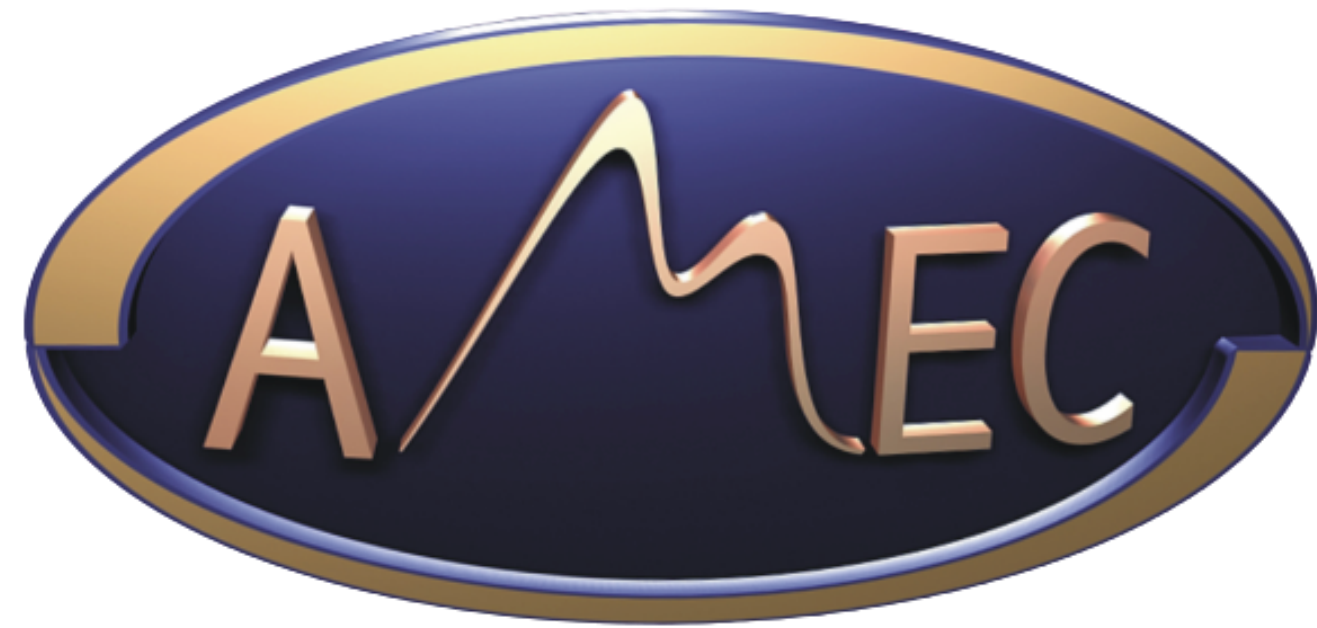

## COMERCIAL

(21) 2104-0300

comercial@amecrio.com.br

[www.amecrio.com.br](http://www.amecrio.com.br)

Instagram: @amec,.rio

Facebook: /amecrio

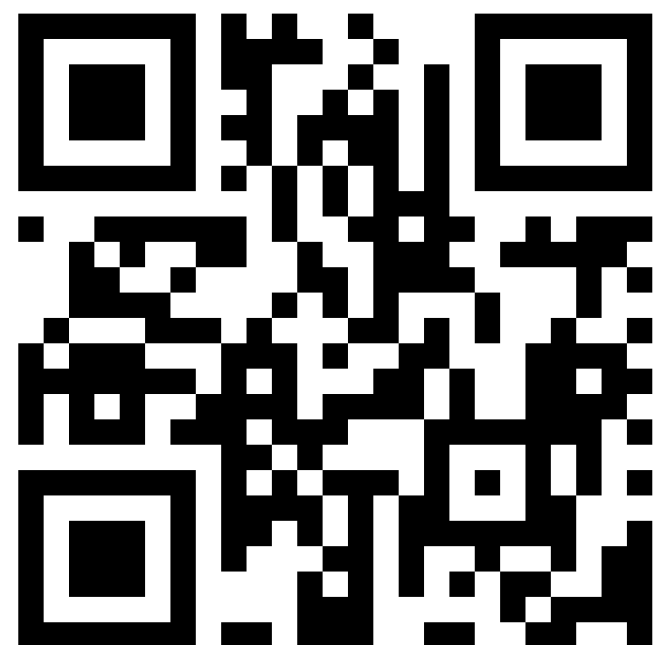

FOTON

